

GLC купе



Mercedes-Benz





## Характерный актер в толпе статистов

Нет ничего более интересного, чем противоположности, слитые воедино. Мощь и эстетика. Динамика и функциональность. Внедорожник и купе. Выдающиеся черты двух автомобильных миров рождают нечто новое: современный, очень крутой тип.





# Простор для самых взыскательных

Не только высоко расположенные сиденья GLC купе производят выдающееся впечатление: пожалуй, ни в одном другом автомобиле этого класса не ощущаешь настолько осязаемо качество высшей пробы.

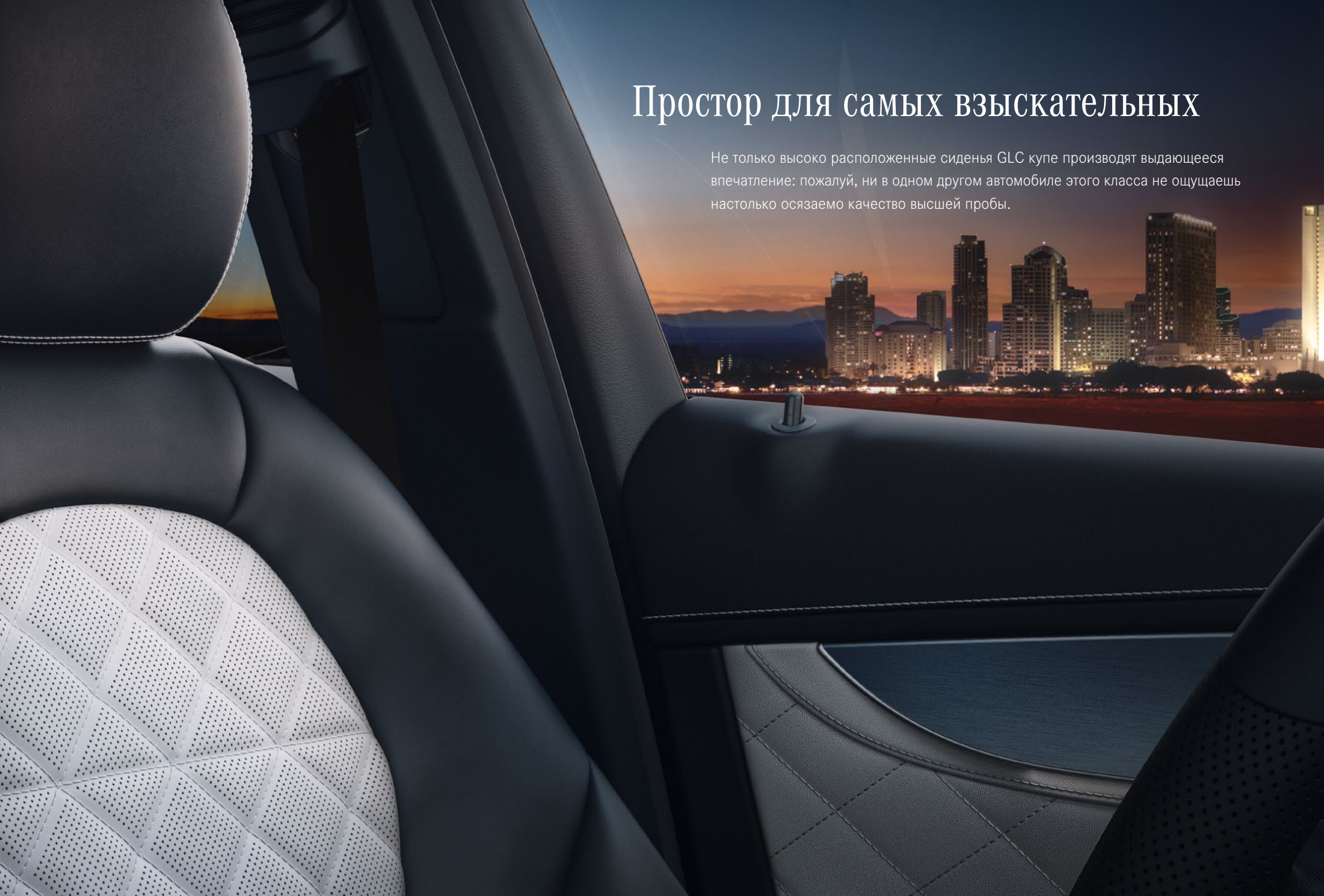



# Идеальная линия, соединяющая два мира

С комбинацией элементов внедорожника и купе самые волнующие грани GLC купе сливаются в одно мощное целое.



A silver Mercedes-Benz GLC is shown in motion on a coastal road. The car is on the right side of the frame, with its front wheel and part of the body visible. The road has double yellow lines. In the background, there is a modern building with large glass windows and a red curb. Palm trees are scattered along the coast, and the ocean is visible in the distance under a clear blue sky.

## Ненасытно амбициозный

GLC хочет превосходить ожидания. Нарушает традиции. Воодушевляет на передовые идеи.  
И вызывает восхищение функциональными возможностями, которые в нем заложены.



# Новые стандарты качества на новой высоте

Эксклюзивный контур сидений, продуманное цветовое оформление, большие дисплеи:  
какой еще среднеразмерный внедорожник подарит Вам столько комфорта и простора?







## Светодиодная система освещения Intelligent Light System

Светодиодная техника привлекательна не только своим эффектным внешним видом, но и повышенной безопасностью в ночное время, распределением светового потока по ситуации и светом, близким по спектру к дневному.



## Парковочный пакет с видеокамерой кругового обзора

Благодаря четырем взаимосвязанным видеокамерам ближнего действия автомобиль и его окружение могут отображаться на дисплее мультимедийной системы с верхней перспективы. Препятствия, находящиеся ниже уровня окон, также видны водителю. Это помогает, например, при приближении к бордюрам. В различных режимах изображения дополнительно появляются вспомогательные линии, упрощающие процесс парковки.



## Проекционный дисплей

Самая важная информация для водителя в поле зрения, без необходимости отрывать взгляд от дороги – это становится возможным благодаря проекционному дисплею. Он проецирует виртуальное изображение размером примерно 21 x 7 см в поле зрения водителя, в его восприятии изображение «парит» в двух метрах перед ним над капотом автомобиля.



## Система DYNAMIC SELECT

Комфортабельные, спортивные, подчеркнуто спортивные, экономичные или совершенно индивидуальные ходовые качества настраиваются с помощью переключателя DYNAMIC SELECT, одним прикосновением пальца. В зависимости от выбранного режима движения устанавливаются такие параметры, как характеристики двигателя, трансмиссии и рулевого управления.



## Видеть больше, наслаждаться пространством

Сдвижная панель крыши с электроприводом обеспечивает в салоне циркуляцию воздуха, практически не создавая сквозняков. Ее стеклянный вариант является еще и дополнительным источником света. В качестве защиты от солнца служит сдвижной элемент обивки потолка.



## Удобство загрузки, отличная вместимость

Несмотря на характерную для купе пологую крышу багажное отделение имеет большой объем почти в 500 литров. GLC купе серийно оснащено спинками задних сидений, которые удобно разблокируются и складываются в соотношении 40/20/40 при помощи электропривода и позволяют увеличить объем багажного отделения до максимальных 1400 литров.



## Выше сидишь, удобнее едешь

Высокая посадка в GLC купе позволяет испытать во время поездки поистине величественные ощущения. С этой полупозиции Вы можете наслаждаться динамикой движения и маневренностью спортивного купе – неповторимые ощущения.

## Акустическая система объемного звучания Burmester®

13 мощных динамиков и точные, настроенные на салон автомобиля электронные и акустические элементы обеспечивают первоклассное звучание системы Burmester®. Функция объемного звучания и оптимизация звучания для передних и задних сидений еще более усиливают наслаждение при прослушивании.



## Базовая комплектация

Высококачественный интерьер содержит такие элементы базовой комплектации, как сиденья с эксклюзивным контуром, горизонтальной стежкой и обивкой из искусственной кожи «АРТИКО», multifunctionальное рулевое колесо с обтяжкой кожей, а также декоративные элементы, покрытые черным рояльным лаком и детали с благородной серебристой хромировкой. Большие легкосплавные колесные диски, «алмазная» решетка радиатора с черными сотами, а также хромированные элементы дизайна подчеркивают спортивный характер купе.





## Линия исполнения AMG Line

Идеально согласованные элементы внешней отделки комплектации AMG Line придают экстерьеру еще более спортивный вид, отражаясь буквально во всех деталях: в динамичном стайлинге AMG, в «алмазной» решетке радиатора с хромированными сотами, в больших легкосплавных колесных дисках AMG с шинами разной размерности. Данная линия комплектации придает интерьеру заметно больше спортивной эксклюзивности. К главным особенностям относятся спортивные сиденья, усеченное внизу multifunctionальное спортивное рулевое колесо с обтяжкой кожей и подрулевыми переключателями серебристого цвета, спортивные педали AMG, а также комбинация приборов в форме «колодцев».





## designo

Другая утонченность: комплектация designo облагородит Ваш «Мерседес-Бенц» GLC купе эксклюзивными лаками и изысканными материалами.

## Пакет Night

Выразительные элементы дизайна черного цвета подчеркивают спортивно-экспрессивный характер автомобиля – от ламели решетки радиатора и наружных зеркал заднего вида до легкосплавных колесных дисков. В основу пакета заложена базовая комплектация экстерьера или экстерьера AMG Line.

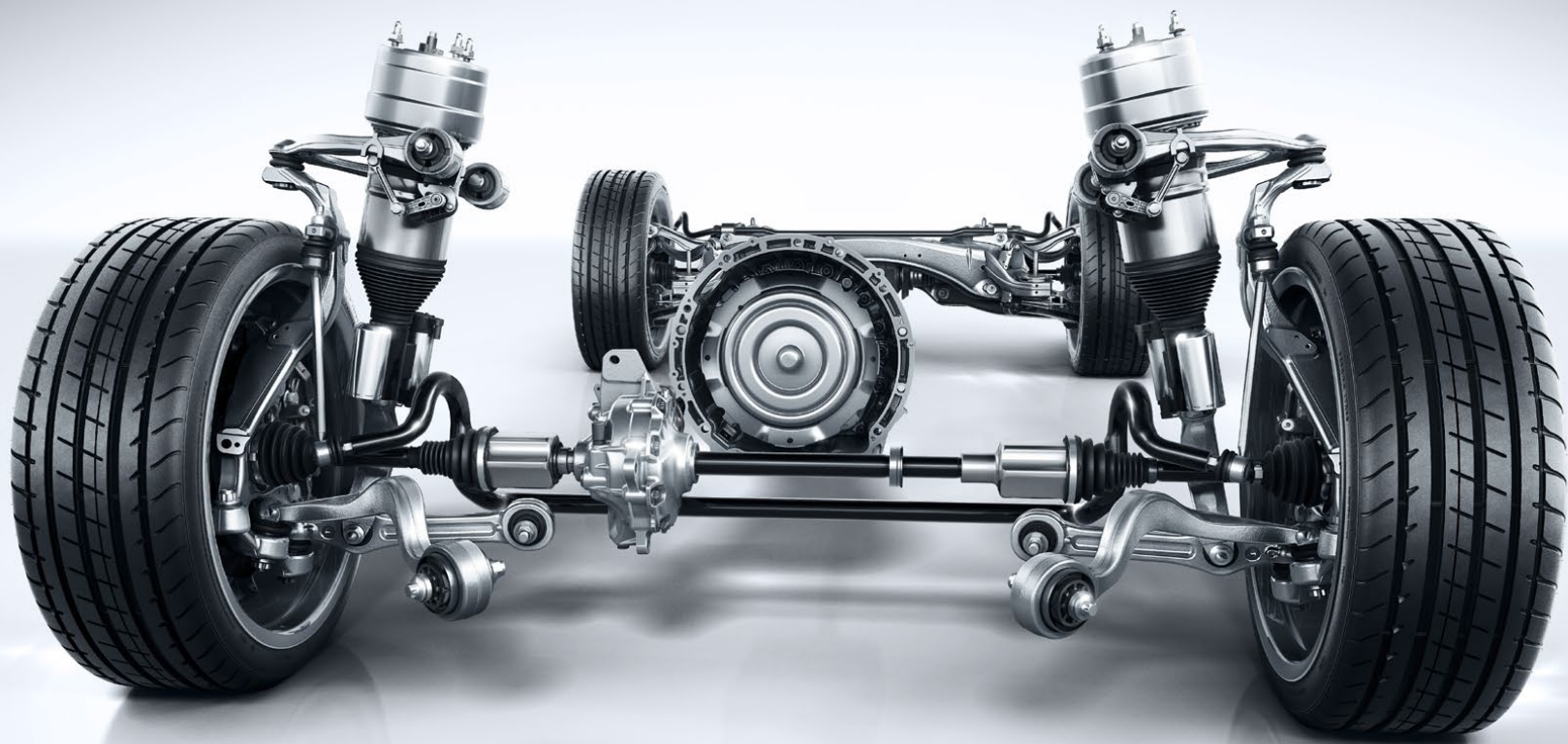

## Система AIR BODY CONTROL

Пневмоподвеска дополнена бесступенчатой регулировкой жесткости амортизаторов. Она работает полностью автоматически и регулируется электроникой. Благодаря быстрой и точной адаптации характеристик амортизаторов к дорожной ситуации и состоянию дороги производится оптимальная амортизация автомобиля и колес. Непрерывная регулировка жесткости амортизаторов в зависимости от скорости движения усиливает чувство безопасности при движении с высокой скоростью.

# Совершенный стиль

Mercedes-AMG GLC купе

Каждый автомобиль Mercedes-AMG является произведением искусства с неповторимым характером. Наши дорожные и спортивные автомобили объединяет непоколебимый дух автоспорта и страсть к максимальной мощности. Они рождаются там, где инженерное искусство встречается с особой философией AMG. Мы считаем, что для достижения новых целей необходимо постоянно преодолевать границы возможного. Мы ничего не принимаем как данное. Ведь границы создаются людьми, и только они могут их преодолеть. Движимые этим убеждением, мы производим мощные автомобили – для автоспорта и для дороги.

Добро пожаловать в мир AMG!

[www.mercedes-amg.com](http://www.mercedes-amg.com)

**AMG**  
DRIVING PERFORMANCE





# Технические характеристики

Рабочий объем (см <sup>3</sup> )
Номинальная мощность <sup>1</sup> (кВт [л. с.] при об/мин)
Время разгона 0–100 км/ч (с)
Максимальная скорость (км/ч)
Расход топлива <sup>4</sup> (л/100 км)
Город
Трасса
Смешанный
Выброс CO <sub>2</sub> смешанный <sup>4</sup> (г/км)
Класс токсичности <sup>5</sup> /эффективности <sup>6</sup>

Рабочий объем (см <sup>3</sup> )
Номинальная мощность <sup>1</sup> (кВт [л. с.] при об/мин)
Время разгона 0–100 км/ч (с)
Максимальная скорость (км/ч)
Расход топлива <sup>4</sup> (л/100 км)
Город
Трасса
Смешанный
Выброс CO <sub>2</sub> смешанный <sup>4</sup> (г/км)
Класс токсичности <sup>5</sup> /эффективности <sup>6</sup>

## Дизельные двигатели

GLC 220 d 4MATIC	GLC 250 d 4MATIC
2.143	2.143
125 [170]/3.000-4.200	150 [204]/3.800
8,3	7,6
210 <sup>3</sup>	222
6,8-6,8	7,1-6,9
5,9-5,6	5,8-5,5
6,3-6,1	6,3-6,1
166-161	166-161
EBPO-6/B	EBPO-6/B

## Бензиновые двигатели

GLC 250 4MATIC	GLC 300 4MATIC	Mercedes-AMG GLC 43 4MATIC	Mercedes-AMG GLC 63 4MATIC+	Mercedes-AMG GLC 63 S 4MATIC+
1.991	1.991	2.996	3.982	3.982
155 [211]/5.500	180 [245]/5.500	270 [367]/5.500-6.000	350 [476]/5.500-6.250	375 [510]/5.500-6.250
7,3	6,5	4,9	4,0	3,8
222 <sup>3</sup>	236 <sup>3</sup>	250 <sup>3</sup>	250 <sup>3</sup>	
9,4-9,4	11,5-10,5	12,9-12,3	16,9-15,0	15,0-15,0
6,7-6,5	6,7-6,6	8,3-7,9	9,8-8,7	9,6-9,6
7,7-7,6	8,1-7,9	9,8-9,6	11,8-11,5	11,7-11,7
177-173	184-180	223-220	268-262	267-267
EBPO-6/C	EBPO-6/D	EBPO-6/E	EBPO-6/G	EBPO-6/G

**Лучшее для двигателя:**  
оригинальные моторные масла «Мерседес-Бенц».

<sup>1</sup> Данные по номинальной мощности указаны в соответствии с директивой (ЕС) № 715/2007 в действующей редакции. <sup>2</sup> Предлагается в течение ограниченного времени. <sup>3</sup> Ограничено электроникой. <sup>4</sup> Указанные данные получены на базе предписанных методик измерений. Речь идет о «значениях CO<sub>2</sub> в цикле NEDC» в соответствии с параграфом 2 № 1 Директивы о порядке проведения измерений (ЕС) 2017/1153. Показатели расхода топлива были получены на базе этих значений. Дальнейшую информацию с официальными данными по расходу топлива и выбросу CO<sub>2</sub> новых легковых автомобилей Вы найдете в «Руководстве по расходу топлива, выбросу CO<sub>2</sub> и расходу электроэнергии для новых легковых автомобилей», которое можно в Германии бесплатно получить во всех торговых филиалах и в компании Deutsche Automobil Treuhand GmbH на сайте [www.dat.de](http://www.dat.de). Данные не относятся к конкретному автомобилю, не являются частью коммерческого предложения и приведены исключительно в целях сопоставления описанных моделей. Значения варьируют в зависимости от выбранной дополнительной комплектации. <sup>5</sup> Данные действительны только для стран ЕС. Возможны отклонения в зависимости от страны поставки. <sup>6</sup> Рассчитано на базе измеренных выбросов CO<sub>2</sub> с учетом массы автомобиля. Действительно только для Германии.

# Габаритные размеры

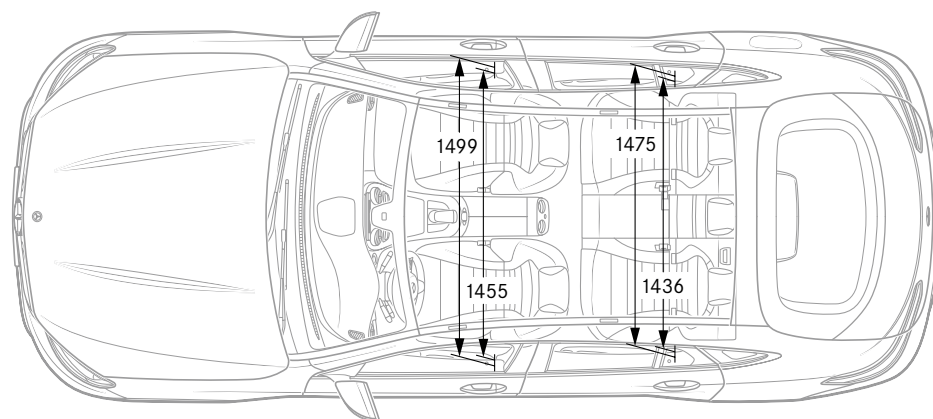
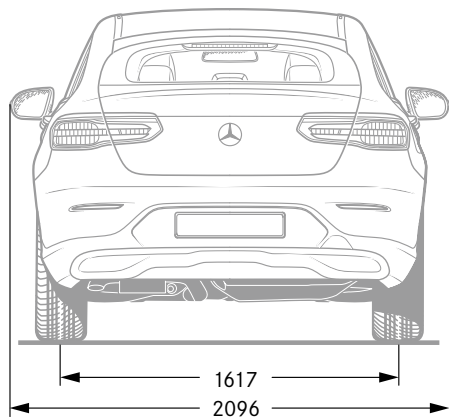
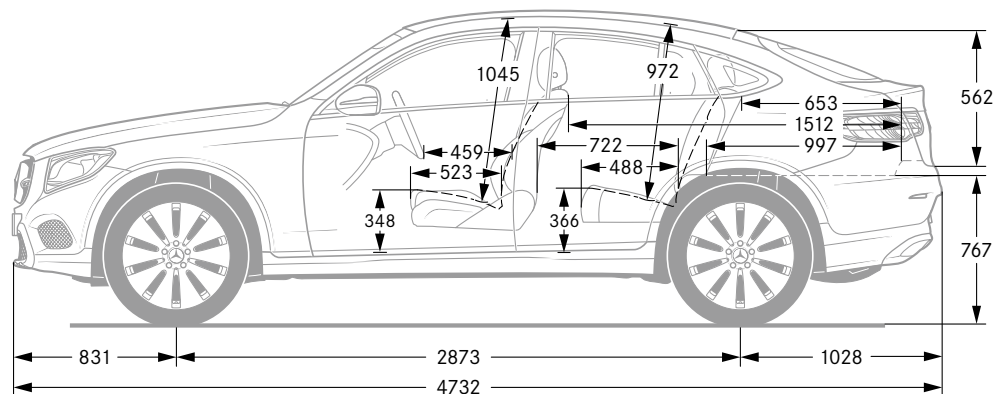
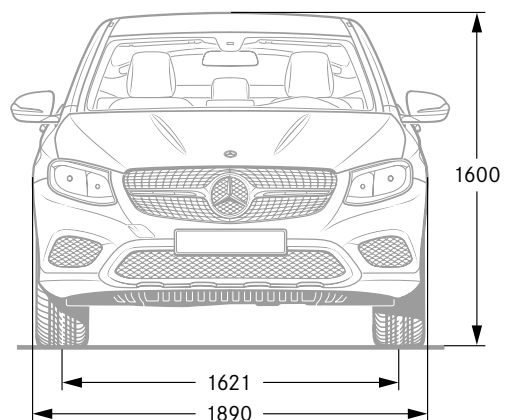

Все размеры указаны в миллиметрах. Указанные габариты являются средними значениями. Они действительны для автомобилей в базовой комплектации без загрузки.